



Тиски серии VM и комплекты губок 1.4 стр.
Тиски с силовым механизмом



Тиски серии VS и комплекты губок 1.6 стр.
Тиски без силового механизма



Тиски серии VD и комплекты губок 1.8 стр.
Тиски самоцентрирующиеся



Зажимы 1.10 стр.

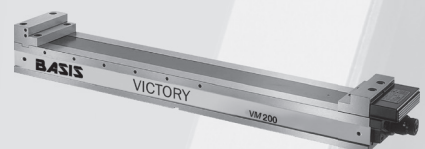

Тиски серии XL и XXL 1.14 стр.
Тиски с силовым механизмом, удлиненная серия



Alligator для тисков VICTORY 1.15 стр.
Система закрепления твердосплавными вставками



Технические характеристики..... 1.17 стр.

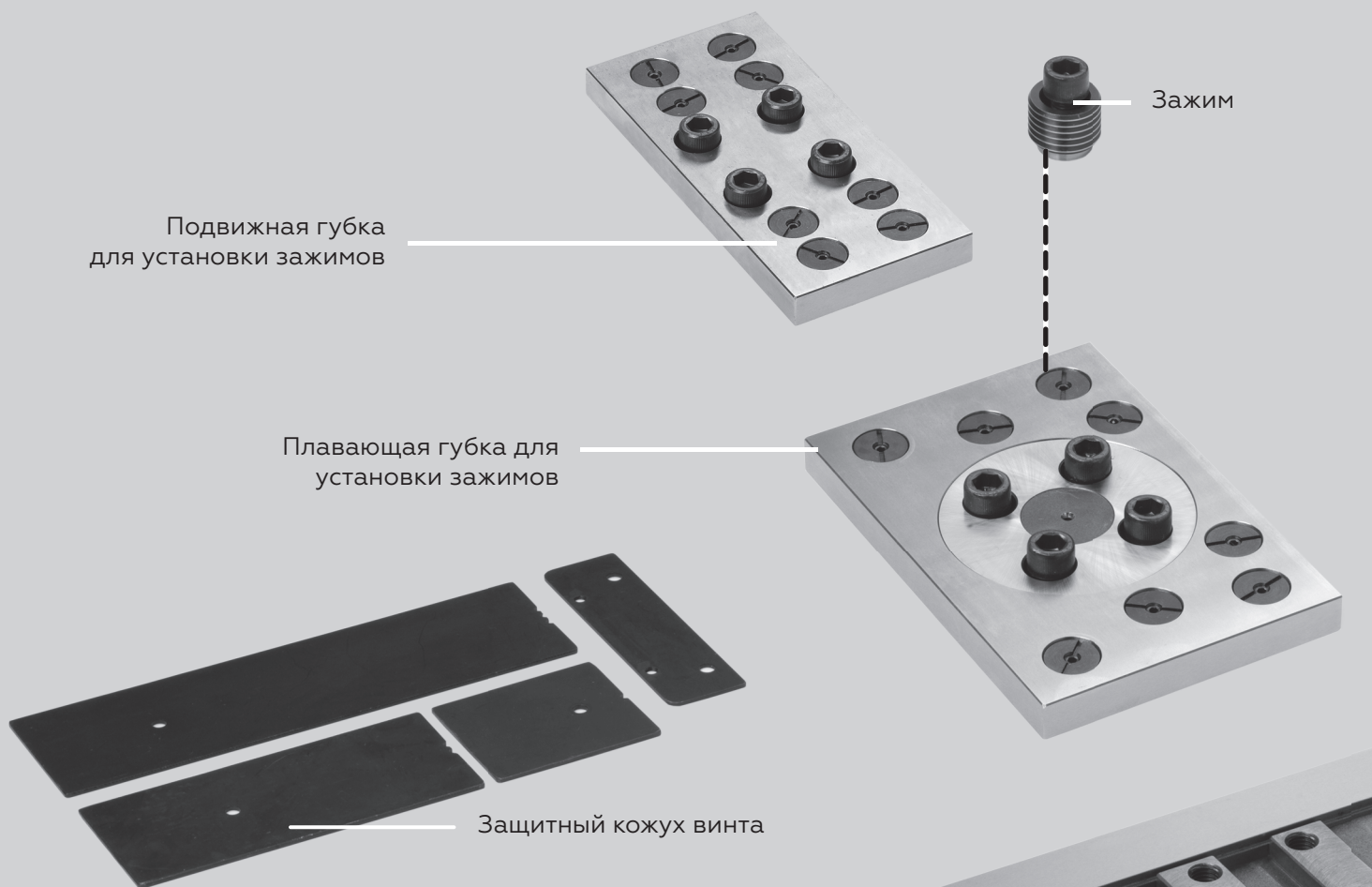

Victory

Тиски Victory - это гибкая модульная система закрепления, которая включает в себя прямые, ступенчатые и плавающие губки с зажимами под разные технологические задачи.

Тиски с плавающей губкой позволяют зажимать заготовки с произвольным контуром: сложные профили, круглые, прямоугольные, ступенчатые.

Даже в случае закрепления поковок или отливок, имеющих уклоны, тиски Victory обеспечивают надежное зажатие без предварительной обработки.

Модульные инструментальные системы являются неотъемлемой частью современного производства.

Тиски Victory:

- Снижают количество операций;
- Повышают жесткость системы СПИД;
- Увеличивают стойкость инструмента;
- Благодаря гибкости и универсальности сводят к минимуму необходимость в специальных приспособлениях.

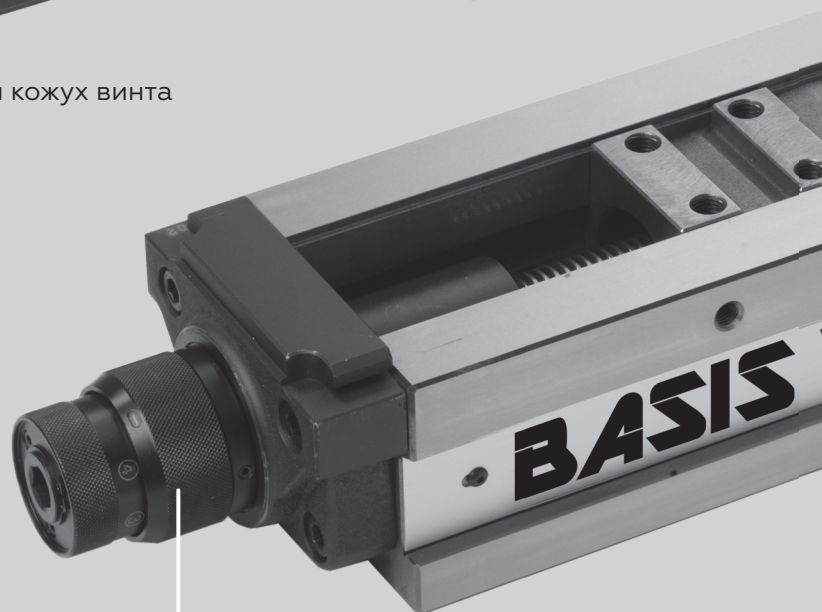

Силовой механизм

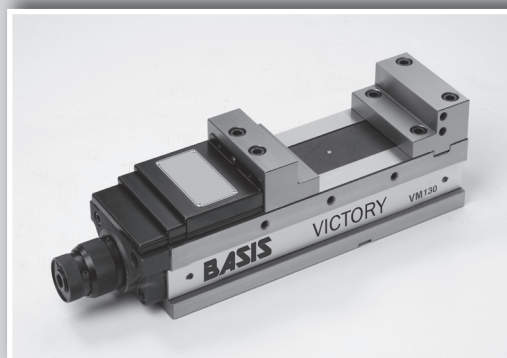

Victory

Осуществляется полная техническая поддержка, сервис и поставка запасных частей.

Тиски Victory серии VS могут быть оснащены силовым механизмом с регулировкой усилия (по запросу).

Тиски Victory применяются для 5-ти осевой обработки в случае комплектации высокими губками (по запросу).

Производитель оставляет за собой право вносить изменения в конструкцию и дизайн с сохранением эксплуатационных свойств без предварительного уведомления.

Зажим



Неподвижная губка для установки зажимов

Станина тисков из высокопрочного чугуна, направляющие закалены до 45 HRC и отшлифованы

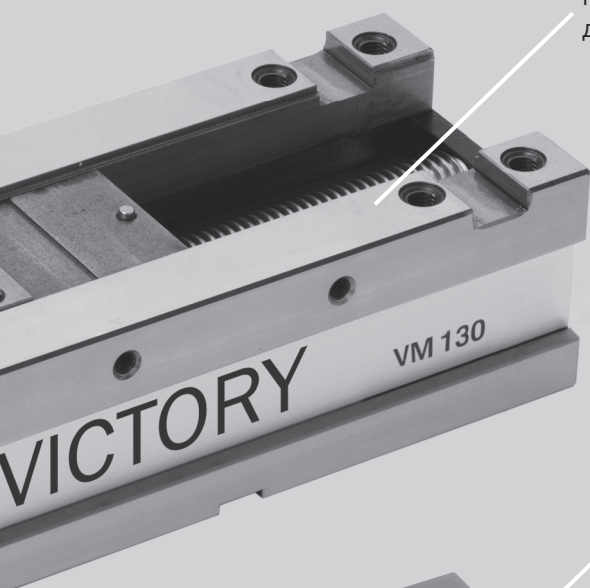

Подвижная закаленная губка

Неподвижная закаленная губка

Неподвижная закаленная губка L-образной формы

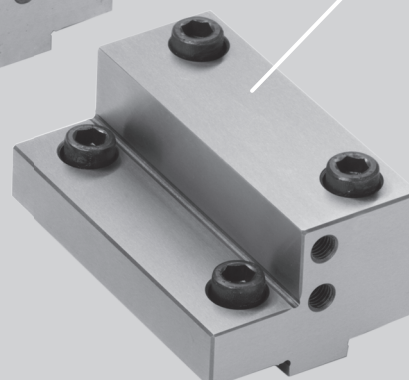
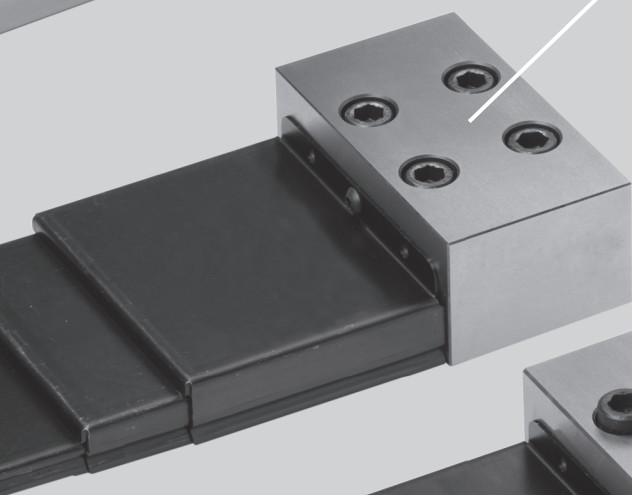

Подвижная закаленная губка L-образной формы

Тиски с силовым механизмом VM

В комплект поставки входят:
 тиски;
 ключ;
 защитный кожух винта;
 2 позиционирующие шпонки;
 4 прижима.

В комплект не входят губки и зажимы.

Модель тисков	Код (тисков)	Усилие зажатия, кН	Вес, кг
VM 100	771.123.58.88	41	22
VM 130	771.123.59.88	45	40
VM 160	771.123.54.88	54	59
VM 200	771.123.50.88	66	90
VM 250	771.123.53.88	70	153

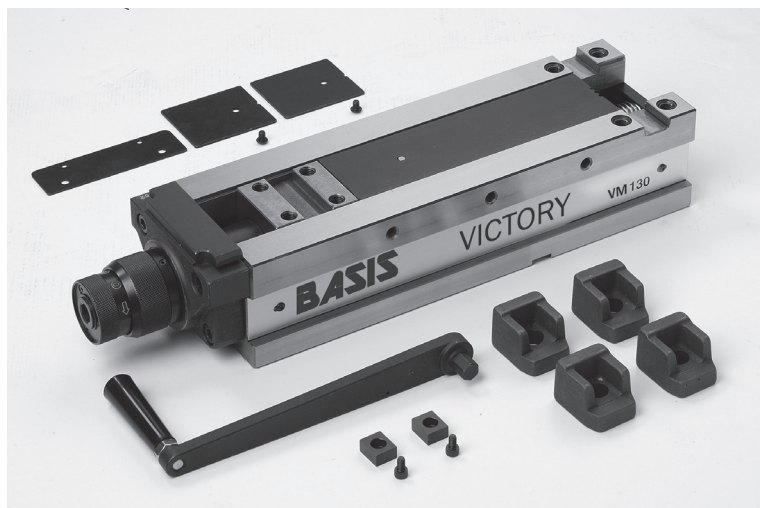

Набор с плавающей губкой

(1 плавающая губка для установки зажимов, 1 неподвижная губка для установки зажимов)

Код	Для модели тисков
772.358.10.48	VM 100
772.359.10.48	VM 130
772.354.10.48	VM 160
772.350.10.48	VM 200
772.353.10.48	VM 250



Набор с подвижной губкой

(1 подвижная губка для установки зажимов, 1 неподвижная губка для установки зажимов)

Код	Для модели тисков
772.358.10.98	VM 100
772.359.10.98	VM 130
772.354.10.98	VM 160
772.350.10.98	VM 200
772.353.10.98	VM 250

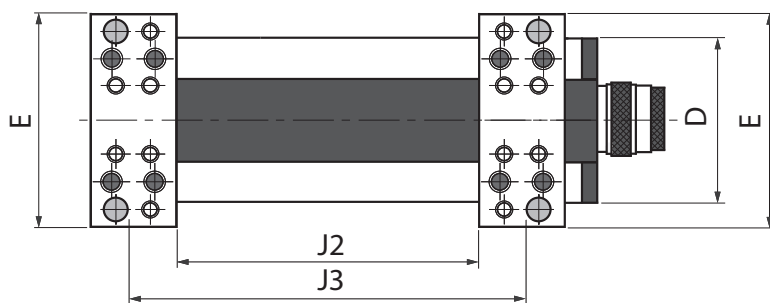
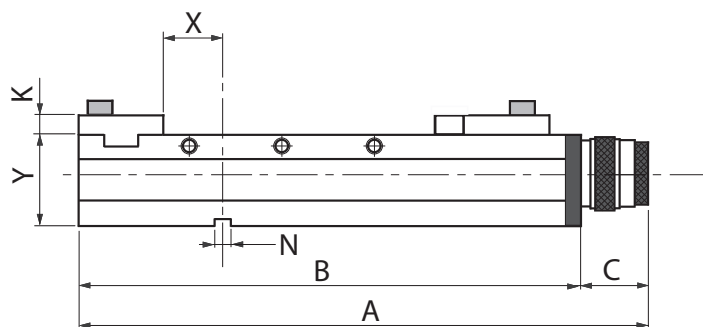
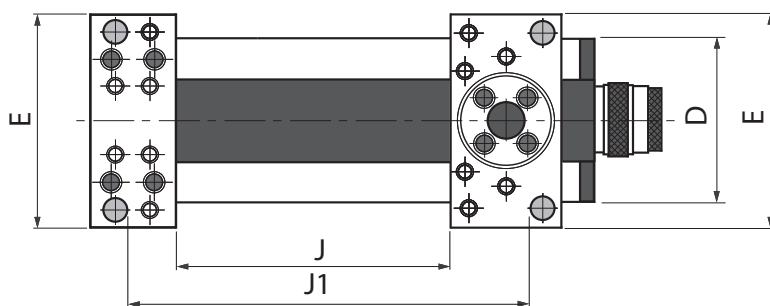
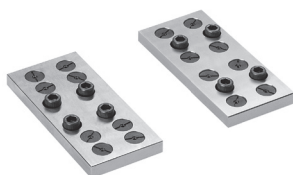

Модель тисков	A мм	B мм	C мм	D мм	E мм	J мм	J1 мм	J2 мм	J3 мм	K мм	N мм	X мм	Y мм
VM 100	406	300		101	160	100	220	150	220	22		51	85
VM 130	516	410		131	190	180	320	210	320	22		60	95
VM 160	581	475	106	161	220	220	380	280	380	22	18	64	105
VM 200	661	555		201	260	250	460	320	460	22		90	110
VM 250	911	805		251	310	450	700	550	700	22		277	115

Набор губок L-образной формы

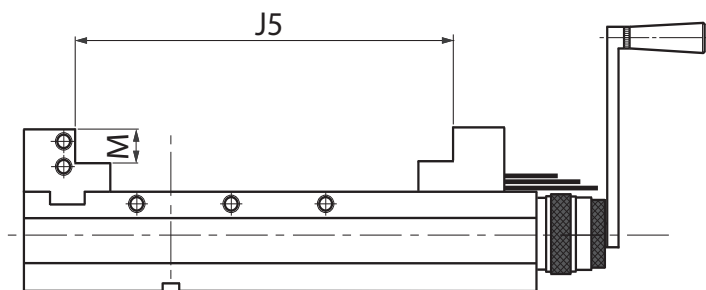

Код	Для модели тисков
772.358.19.98	VM 100
772.359.19.98	VM 130
772.354.19.98	VM 160
772.350.19.98	VM 200
772.353.19.98	VM 250



Набор прямых губок

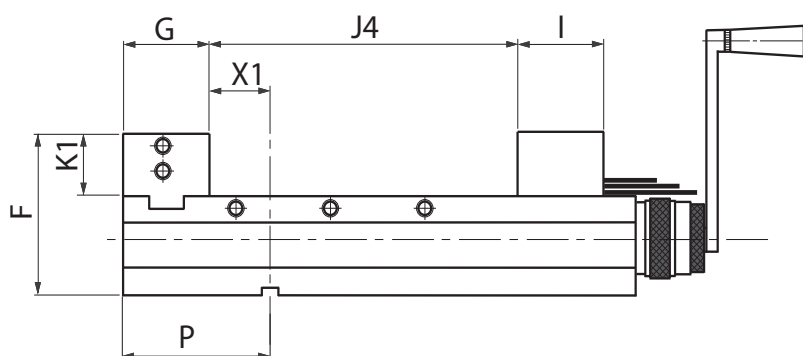

Код	Для модели тисков
772.358.14.98	VM 100
772.359.14.98	VM 130
772.354.14.98	VM 160
772.350.14.98	VM 200
772.353.14.98	VM 250



	P мм	F мм	G мм	J4 мм	J5 мм	I мм	K1 мм	M мм	X1 мм	Модель тисков
	124	130	78	155	213	64	45	25	45	VM 100
	149	147	83	250	315	74	52	30	65	VM 130
	152	160	86	300	370	86	55	30	65	VM 160
	194	170	100	350	426	97	60	30	92	VM 200
	403	193	124	500	650	124	78	40	277	VM 250

Тиски без силового механизма

В комплект поставки входят:

- тиски;
- ключ;
- защитный кожух винта;
- 2 позиционирующие шпонки;
- 4 прижима.

В комплект не входят губки и зажимы.

Модель тисков	Код (тисков)	Усилие зажатия, кН	Вес, кг
VS 100	771.123.58.68	20	23
VS 130	771.123.59.68	30	40
VS 160	771.123.54.68	32	60
VS 200	771.123.50.68	35	90
VS 250	771.123.53.68	40	166



Набор с плавающей губкой

(1 плавающая губка для установки зажимов, 1 неподвижная губка для установки зажимов))

Код	Для модели тисков
772.358.10.48	VS 100
772.359.10.48	VS 130
772.354.10.48	VS 160
772.350.10.48	VS 200
772.353.10.48	VS 250

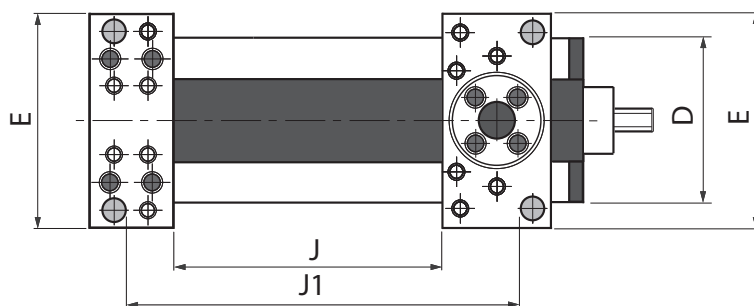

Набор с подвижной губкой

(1 подвижная губка для установки зажимов, 1 неподвижная губка для установки зажимов))

Код	Для модели тисков
772.358.10.98	VS 100
772.359.10.98	VS 130
772.354.10.98	VS 160
772.350.10.98	VS 200
772.353.10.98	VS 250

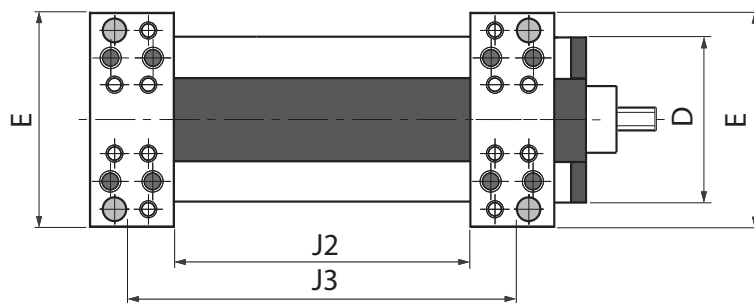
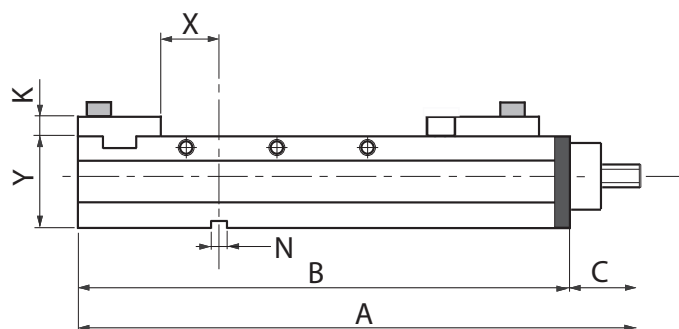

Модель тисков	A мм	B мм	C мм	D мм	E мм	J мм	J1 мм	J2 мм	J3 мм	K мм	N мм	X мм	Y мм
VS 100	398	300		101	160	100	220	150	220	22		51	85
VS 130	508	410		131	190	180	320	210	320	22		60	95
VS 160	573	475	98	161	220	220	380	280	380	22	18	64	105
VS 200	653	555		201	260	250	460	320	460	22		90	110
VS 250	903	805		251	310	450	700	550	700	22		277	115

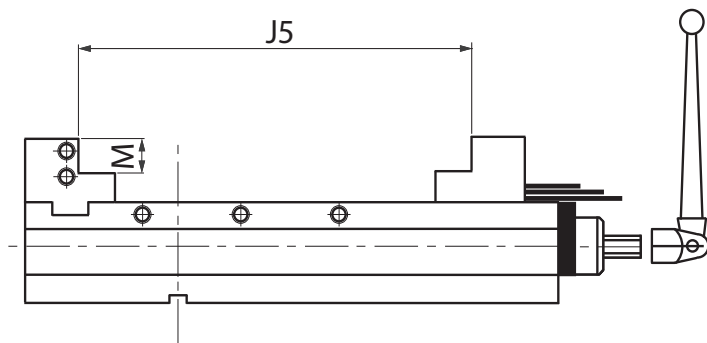

Набор губок L-образной формы

Код	Для модели тисков
772.358.19.98	VS 100
772.359.19.98	VS 130
772.354.19.98	VS 160
772.350.19.98	VS 200
772.353.19.98	VS 250

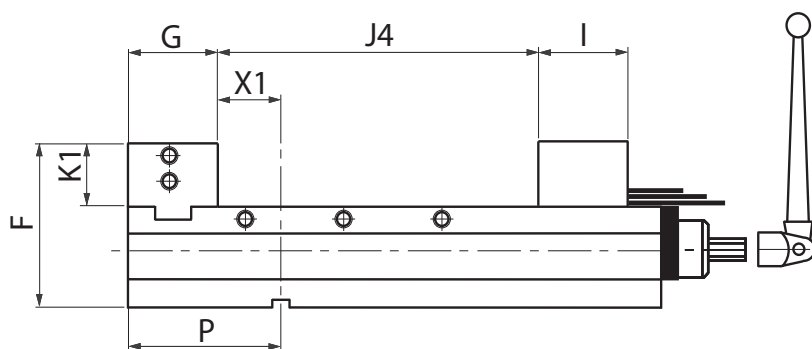

Набор прямых губок

Код	Для модели тисков
772.358.14.98	VS 100
772.359.14.98	VS 130
772.354.14.98	VS 160
772.350.14.98	VS 200
772.353.19.98	VS 250

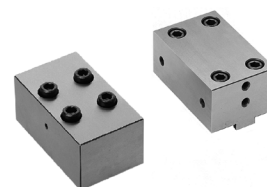

P мм	F мм	G мм	J4 мм	J5 мм	I мм	K1 мм	M мм	X1 мм	Модель тисков
124	130	78	155	213	64	45	25	45	VS 100
149	147	83	250	315	74	52	30	65	VS 130
152	160	86	300	370	86	55	30	65	VS 160
194	170	100	350	426	97	60	30	92	VS 200
403	193	124	550	650	124	78	40	277	VS 250

Тиски самоцентрирующиеся

В комплект поставки входят:

- тиски;
- ключ;
- защитный кожух винта;
- 2 позиционирующие шпонки;
- 4 прижима.

В комплект не входят губки и зажимы.

Модель тисков	Код (тисков)	Усилие зажатия, кН	Вес, кг
VD 100	771.123.58.18	20	22
VD 130	771.123.59.18	30	40
VD 160	771.123.54.18	32	60
VD 200	771.123.50.18	35	90
VD 250	771.123.53.18	40	154

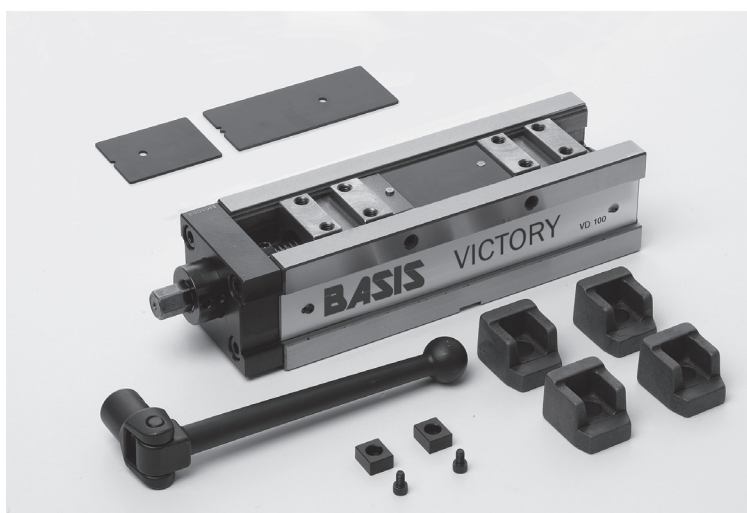

Набор плавающих губок

(2 плавающие губки для установки зажимов)

Код	Для модели тисков
772.358.10.78	VD 100
772.359.10.78	VD 130
772.354.10.78	VD 160
772.350.10.78	VD 200
772.353.10.78	VD 250

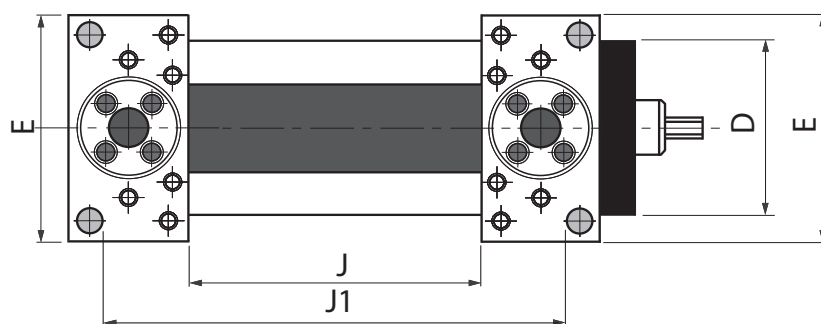

Набор подвижных губок

(2 подвижные губки для установки зажимов)

Код	Для модели тисков
772.358.10.08	VD 100
772.359.10.08	VD 130
772.354.10.08	VD 160
772.350.10.08	VD 200
772.353.10.08	VD 250

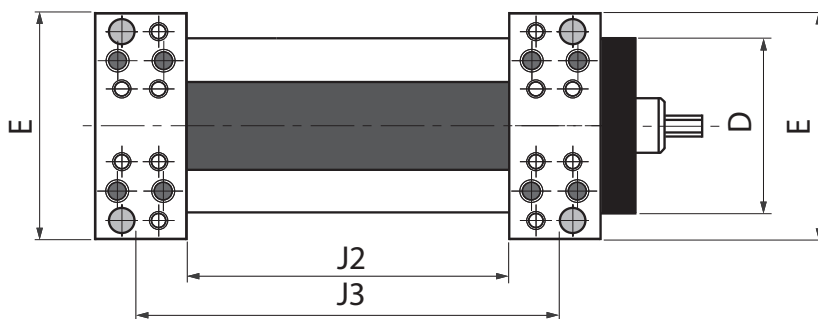
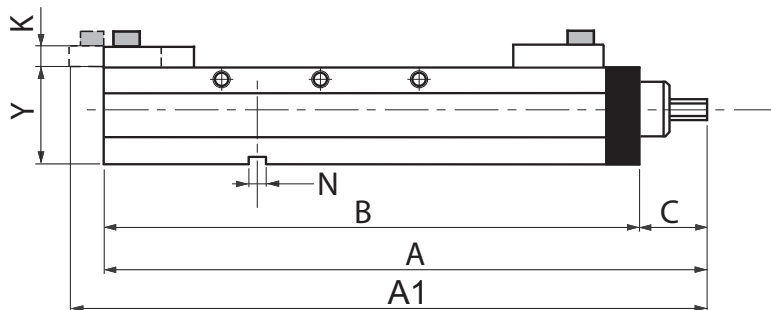

Модель тисков	A мм	A1 мм	B мм	C мм	D мм	E мм	J, мм		J1 мм	J2, мм		J3 мм	K мм	N мм	Y мм
							min	max		min	max				
VD 100	378	397	300		101	150	5	132	270	40	170	230	22	18	85
VD 130	488	513	410		131	205	5	205	377	40	255	340	22	18	95
VD 160	553	584	475	78	161	238	11	230	450	40	295	390	22	18	105
VD 200	633	678	555		201	276	15	270	550	40	350	470	22	18	110
VD 250	833	892	805		251	403	22	470	800	40	550	715	28	22	115

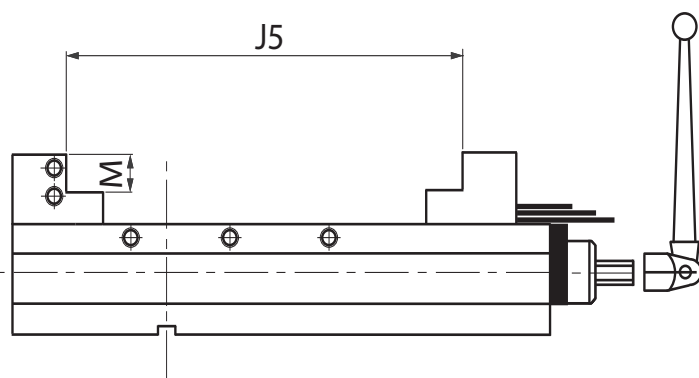

Набор губок L-образной формы

Код	Для модели тисков
772.358.19.48	VD 100
772.359.19.48	VD 130
772.354.19.48	VD 160
772.350.19.48	VD 200
772.353.19.48	VD 250

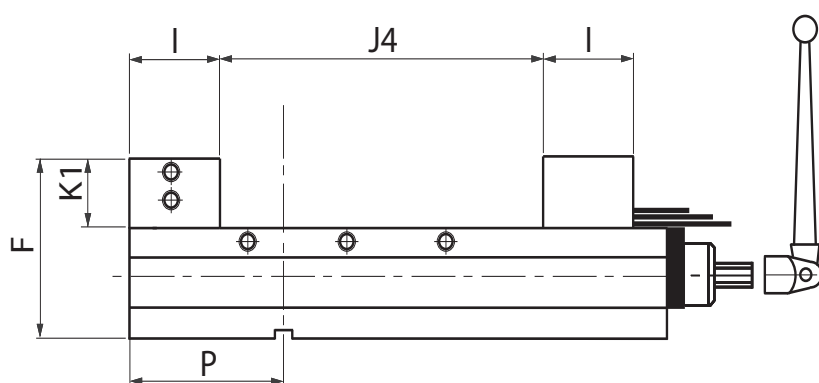
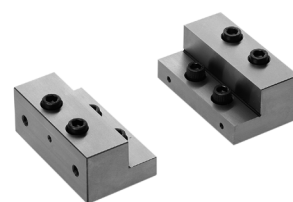

Набор прямых губок

Код	Для модели тисков
772.358.14.48	VD 100
772.359.14.48	VD 130
772.354.14.48	VD 160
772.350.14.48	VD 200
772.353.14.48	VD 250

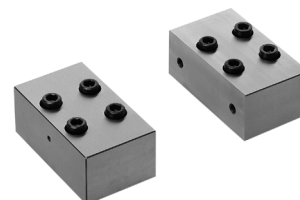

	F мм	J4, мм		J5, мм		I мм	K1 мм	M мм	X мм	Модель тисков
		min	max	min	max					
	130	40	165	40	220	64	45	25	45	VD 100
	147	40	250	40	320	74	52	30	65	VD 130
	160	40	290	40	370	86	55	30	65	VD 160
	170	40	350	40	435	97	60	30	92	VD 200
	193	40	550	40	650	124	78	40	277	VD 250

Набор из 4 гладких зажимов, высота 11 мм.

Код

772.358.69.97



Набор из 4 рифленых зажимов, высота 11 мм.

Код

772.358.69.47



Набор из 4 гладких зажимов, высота 19 мм.

Код

772.358.64.97



Набор из 4 рифленых зажимов, высота 19 мм.

Код

772.358.64.47



Набор из 4 гладких зажимов, высота 24 мм.

Код

772.358.60.97



Набор из 4 рифленых зажимов, высота 24 мм.

Код

772.358.60.47



Набор из 4 рифленых плоских зажимов, высота 11 мм.

Код

772.358.67.97



Набор из 4 мягких зажимов, высота 25 мм.

Код

772.358.62.97



Набор из 4 рифленых зажимов с возможностью регулировки по высоте, высота 50 мм.

Код

772.358.61.47



Набор из 4 гладких зажимов, высота 50 мм.

Код

772.358.63.97

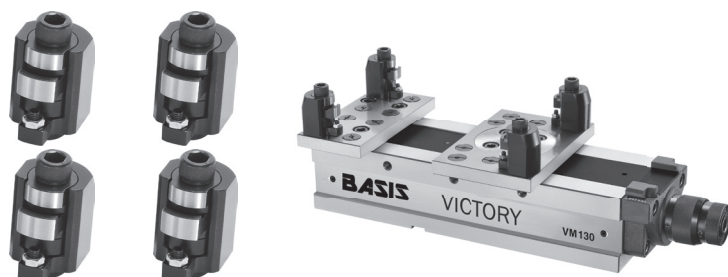

Набор из 4 рифленых зажимов, высота 50 мм.



Код

772.358.63.47



Набор из 4 гладких зажимов с возможностью регулировки по высоте, высота 25 мм.



Код

772.358.66.97



Набор из 4 рифленых зажимов с возможностью регулировки по высоте, высота 25 мм.



Код

772.358.66.47



Набор из 4 гладких зажимов с возможностью регулировки по высоте, высота 50 мм.



Код

772.358.61.97



Комплект: 14 наборов по 4 зажима.

Код

772.358.68.85

Для всех типов тисков Basis Victory.



Примечание: Разнообразие зажимов позволят решить множество технологических задач:

- Шлифованные закаленные зажимы предназначены для чистовых операций.
- Рифленные закаленные зажимы для черновых операций справятся с зажатием отливок или поковок.
- Мягкие зажимы не повредят точные поверхности.
- Зажимы с регулировкой высоты позволят поднять заготовку над губками для комплексной обработки.



Тиски с силовым механизмом XL и XXL*

В комплект поставки входят:

- Набор губок L-образной формы;
- тиски;
- ключ;
- защитный кожух винта;
- 2 позиционирующие шпонки;
- 4 прихвата.

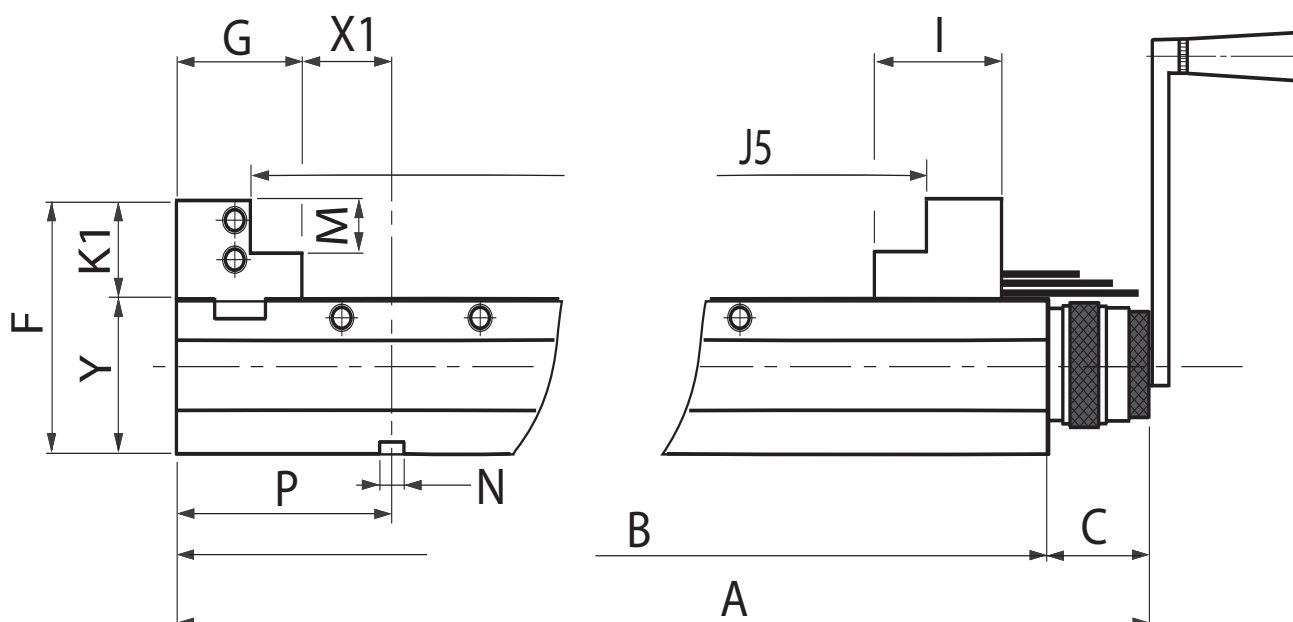
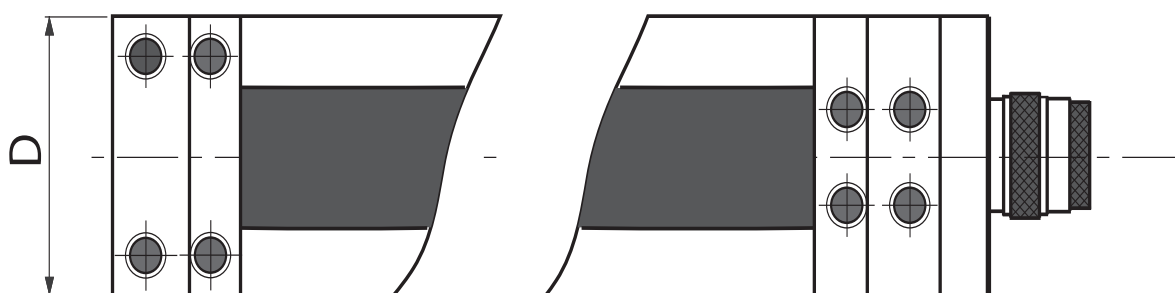

Код	Модель тисков	A мм	B мм	C мм	D мм	P мм	F мм	G мм	J5 мм	I мм	K1 мм	M мм	N мм	X1 мм	Y мм	Вес, кг
771.123.50.99	XL 200	1086	980	106	201	490	170	100	856	97	60	30	18	388	110	127
771.123.50.96	XXL 200	1406	1300	106	201	650	170	102	1176	97	60	30	18	548	110	159

*Тиски Victory XL и XXL могут быть оснащены любым набором губок для тисков VM200

ALLIGATOR комплект базовый



В комплект входят:

- 1 пара губок
- 1 пара подкладных планок
- 1 ключ TORX T9
- 1 набор винтов (10 шт.)

Важно: проверьте размер губок перед заказом.

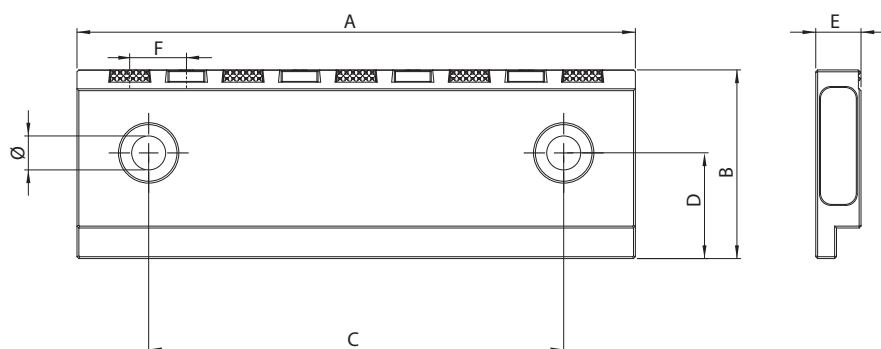

Код	Модель тисков	A мм	B мм	C мм	D мм	E мм	Ø мм	Н пластины, мм	F мм	Кол-во вст.
772.372.99.05	VICTORY 130	130	52	90	25	12	11	49	14	9
772.372.90.05	VICTORY 160	160	55	90	25	12	11	52	14	11

Комплект вставок "Alligator"

Код	Описание
772.372.89.95	Набор из 10 вставок Alligator P (для стали)

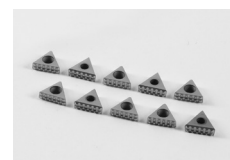

Код	Описание
772.372.89.45	Набор из 10 вставок Alligator H (для закаленной стали/титана до 50-54 HRC)



Код	Описание
772.372.89.05	Набор из 10 вставок Alligator N (для алюминия)



*Более подробную информацию см. в разделе «система закрепления ALLIGATOR»

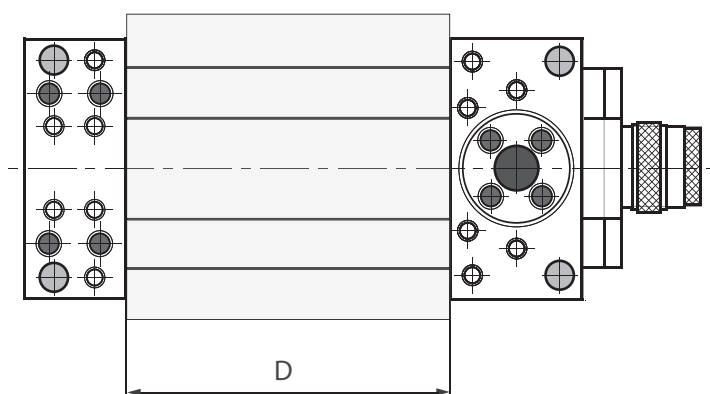
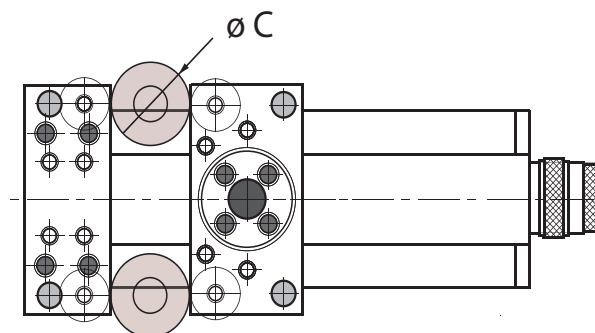
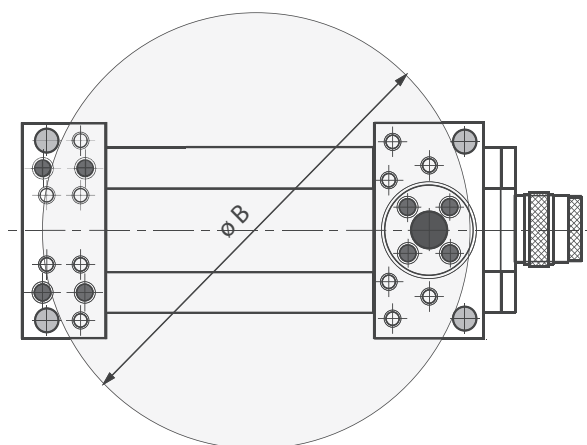
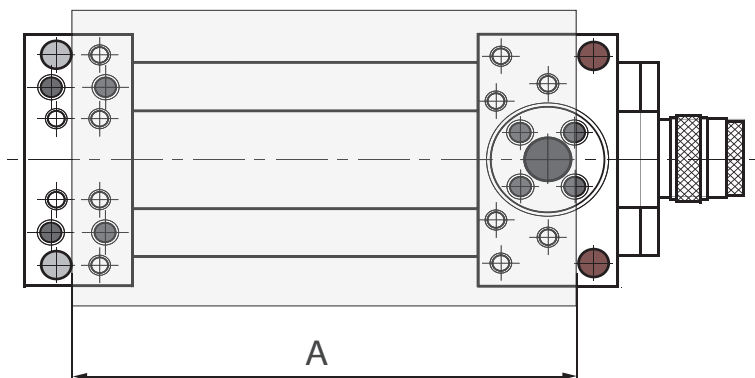

Для модели ТИСКОВ	A, мм	ø B, мм	ø C, мм	D, мм
VM 100	0-220	80-250	0-90	0-150
VM 130	0-320	90-350	0-90	0-210
VM 160	0-380	90-420	0-90	0-280
VM 200	0-460	90-420	0-120	0-320

Точность позиционирования для тисков модели VD+/- 0,01.

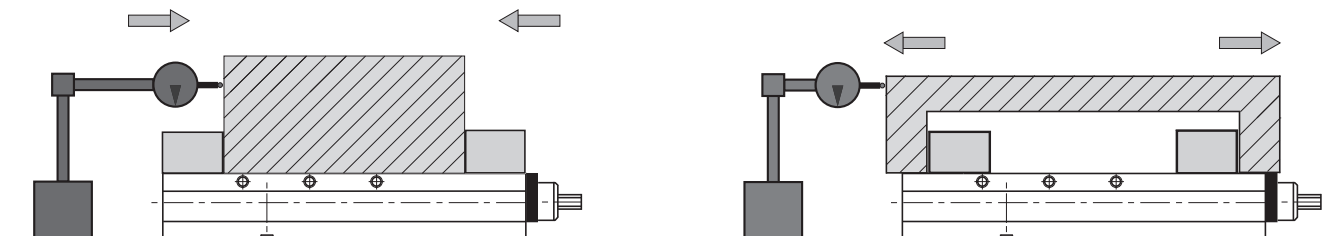

Производственные допуски для всех типов тисков.

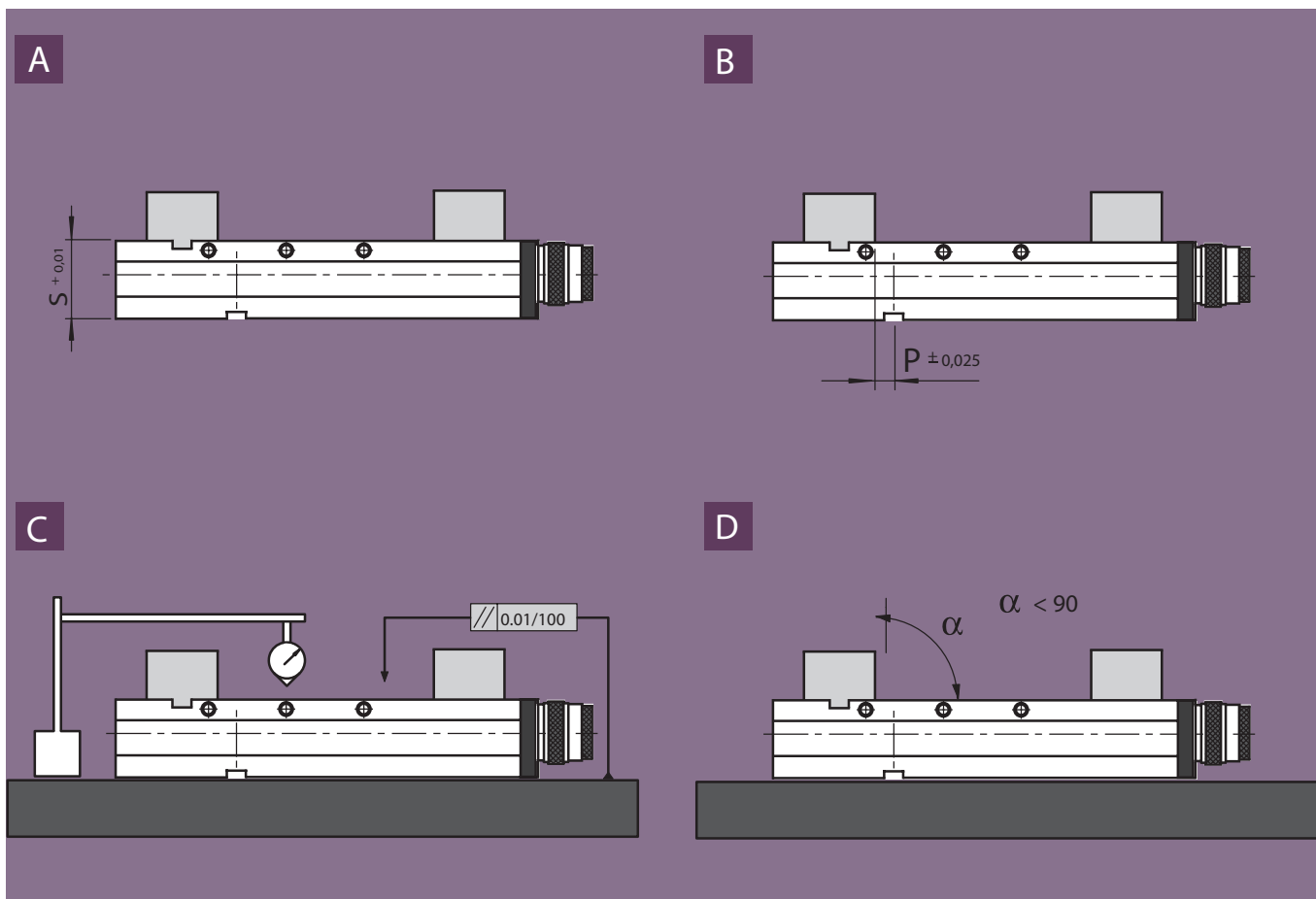

Конфигурации самоцентрирующихся тисков серии VD:



Со стандартными губками



С губками L-образной формы



С подвижными губками и зажимами



С плавающими губками и зажимами

